

NORTH TUNNEL II

Instruction manual
Bedienungsanleitung
Manuel d'utilisation
使用说明书



NORTH TUNNEL II

EN

CONTENTS OF TENT PACK SACK

- 1 inner tent /1 flysheet
- 19 pegs, repair materials
- 1 pole bag
- 3 aluminium poles
- 1 pole repair sleeve

FR

CONTENU DU SAC DE TENTE

- 1 tente intérieure / 1 tente extérieure
- 19 sardines, matériel de réparation
- 1 sac d'armatures
- 3 arceaux en alu
- 1 douille de réparation

DE

ZELTPACKSACKINHALT

- 1 Innenzelt /1 Außenzelt
- 19 Heringe, Reparatur-Materialien
- 1 Stangenpackbeutel
- 3 Alustangen
- 1 Reparatur-Hülse

ZH

帐篷包内容

- 1 内帐 / 外帐组合
- 19 个帐篷固定地钉
- 1 个帐杆包装袋
- 3 根铝帐杆
- 1 套维修套管

At JACK WOLFSKIN we are continually improving and upgrading our products. We therefore reserve the right to make changes to individual components. Diagrams used for the pitching instructions may differ slightly from the actual product.

JACK WOLFSKIN entwickelt seine Produkte ständig weiter. Wir behalten uns vor, einzelne Komponenten zu verändern. Abbildungen der Aufbauanleitung können vom aktuellen Produkt abweichen.

JACK WOLFSKIN développe et améliore ses produits en permanence. De ce fait nous nous réservons la possibilité de modifier certains composants. Les illustrations du mode de montage peuvent différer légèrement de celles du produit actuel.

JACK WOLFSKIN 持续不断开发自己的产品。我们保留更改单一组件的权利。搭建说明中的图可能和现有产品有差异。

VENTILATION: Your tent is equipped with sufficient ventilation options. Try to ensure that there is always a good flow of air through the tent to reduce the risk of condensation build-up. However, condensation cannot completely be avoided. Please do not confuse condensation with actual water penetration through the fabric of the tent.

CARE AND MAINTENANCE: Clean your tent when pitched, using only a little soap and water. Zips in particular should be cleaned regularly to remove dirt and grit. On no account should the tent be machine washed or dry cleaned, since this could cause irreversible damage to the protective coating on the tent fabric. Suitable silicone-based lubricants protect poles from corrosion and prevent zips freezing.

FIRE PREVENTION: Open fires and flames are a hazard for tent materials. Avoid naked flames in the immediate vicinity of the tent.

BELÜFTUNG: Dein Zelt ist mit ausreichenden Belüftungs-Möglichkeiten ausgestattet.

Sorge immer für eine gute Luftzirkulation, um die Gefahr der Kondenswasser-Bildung zu vermindern. Dennoch ist Kondenswasser-Bildung unvermeidbar. Verwechsele Kondenswasser bitte nicht mit eindringender Feuchtigkeit.

PFLEGE: Reinige dein Zelt in aufgebautem Zustand ausschließlich mit Wasser und wenig Seife. Befreie vor allem die Reißverschlüsse regelmäßig von Schmutz und Sand. Auf keinen Fall in die Waschmaschine oder Reinigung geben, da hier die Beschichtung irreversibel zerstört werden kann. Geeignete Silikon-Schmiermittel schützen Stangen vor Korrosion

3 | Reißverschlüsse vor dem Einfrieren.

FEUER: Offenes Feuer und Flammen sind eine Gefahr für Zeltgewebe. Vermeide offenes Feuer in unmittelbarer Nähe des Zeltes.

AÉRATION : Votre tente est équipée de nombreuses possibilités d'aération. Veillez toujours à une bonne circulation de l'air pour limiter le risque de condensation dans la tente. La condensation ne peut cependant pas être complètement évitée. Ne pas confondre la condensation avec l'humidité qui pénètre de l'extérieur.

ENTRETIEN : Nettoyer votre tente, une fois montée, uniquement avec de l'eau et très peu de savon. Nettoyer régulièrement surtout tous les zips, en ôtant les saletés et le sable. Ne jamais utiliser votre machine à laver ou le pressing, ceci pourrait endommager le revêtement de manière irréversible. Des produits lubrifiants en silicone adaptés protègent les piquets de la corrosion et empêchent les zips de geler.

FEU : Le feu et les flammes représentent un danger pour les tissus de tentes. Évitez de placer la tente à proximité d'un feu.

通风: 您的帐篷配置了充分的通风可能性。为了避免形成冷凝水的危险, 请始终保持良好的空气循环。尽管如此, 冷凝水的形成还是不可避免。请不要混淆冷凝水和侵入的潮气。

护理: 清洁搭建完成状态的帐篷时, 请您仅使用水和少量肥皂。主要是拉链部分要定期清除污物和沙子。绝对不能用洗衣机清洗帐篷或交给洗衣店清洁, 否则会使帐篷表层遭到不可挽回的破坏。适当的硅树脂润滑剂能使帐杆防锈蚀, 并使拉链防冻。

火: 明火和火焰会给帐篷织物带来危险。帐篷近旁避免有明火。



STEP 1 / SCHRITT 1 / ÉTAPE 1 / 步骤 1

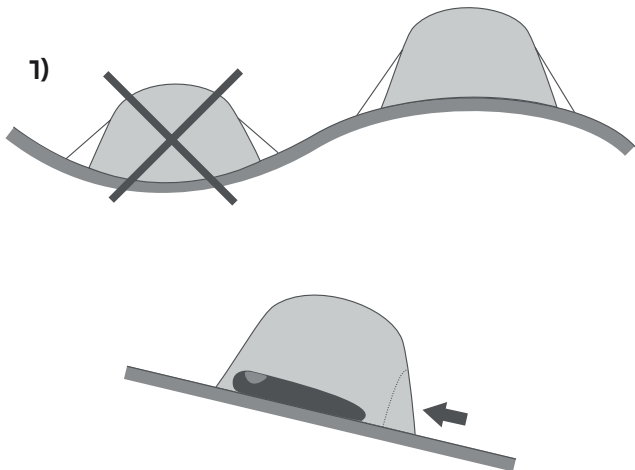

EN

PITCHING YOUR TENT FOR THE FIRST TIME

We recommend that you assemble your new tent before your first trip in order to familiarise yourself with all the assembly instructions.

Choose a suitable site for your tent (1), removing all sharp objects which might damage the groundsheet. Spread the tent out flat on the ground and carefully connect all sections of the aluminium poles, ensuring they lock together firmly (2). Ensure that all zips are closed when assembling the tent.

DE

BEIM ERSTEN AUFBAU

Vor Antritt der ersten Reise sollten Sie Ihr neues Zelt erst einmal probeweise aufbauen und sich mit allen Aufbauschritten vertraut machen.

Wählen Sie zunächst einen geeigneten Standort für Ihr Zelt aus (1) und entfernen Sie dort alle spitzen Gegenstände, die den Zeltboden beschädigen könnten. Breiten Sie Ihr Zelt flach auf dem Boden aus und fügen Sie die Segmente der Alustangen sorgfältig zusammen, so dass diese fest ineinandersetzen (2). Achten Sie darauf, dass während des Aufbaus alle Reißverschlüsse geschlossen sind.

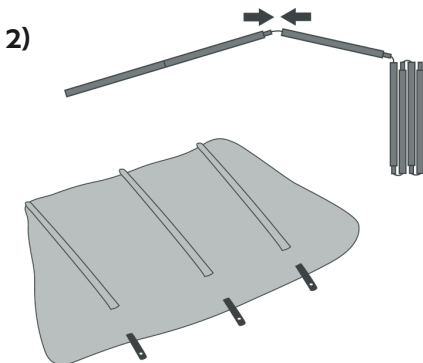

FR

Avant d'entamer votre premier voyage, il est conseillé tout d'abord de procéder au montage de votre nouvelle tente, afin de vous familiariser avec toutes les différentes étapes.

Choisissez d'abord un emplacement adapté pour votre tente (1) et enlevez tous les objets pointus qui pourraient endommager le sol de la tente. Étalez votre tente à plat sur le sol et assemblez soigneusement tous les segments des arceaux en alu, de manière à ce qu'ils soient bien imbriqués les uns dans les autres (2). Veillez à ce que tous les zips soient bien fermés pendant le montage.

ZH

首次旅行前应试验性地搭建一次您的新帐篷，以便熟悉所有搭建步骤。

首先选择一个适当的帐篷搭建地点 (1) 并清除那里所有尖锐物品，这些尖锐物品会造成帐篷受损。展开帐篷，使其平铺在地面上，将铝杆组件小心地组装在一起，使其相互紧密衔接 (2)。注意！搭建期间所有拉链都处于拉上封闭状态。

STEP 2 / SCHRITT 2 / ÉTAPE 2 / 步骤 2

1)

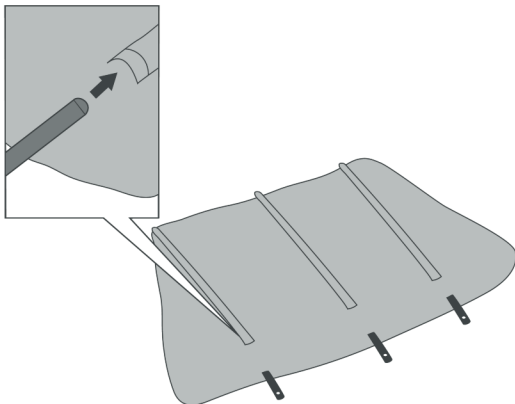

EN

Carefully insert the poles into their respective external pole sleeves (1). Do not use force. If you experience resistance as you are inserting or tensioning the poles, identify and remedy the problem. Tension the poles by inserting the pole ends into their respective eyelets at the open ends of the pole sleeves (2).

DE

Führen Sie die Stangen nun vorsichtig in die entsprechenden außenliegenden Stangenkanäle ein (1). Wenden Sie keine Gewalt an. Wenn Sie auf Widerstand stoßen während Sie die Stangen einführen oder spannen, machen Sie das Problem ausfindig und beheben Sie es. Setzen Sie die Stangen unter Spannung, indem Sie die spitzen Stangenenden jeweils in die dafür vorgesehenen Ösen am offenen Stangenkanal Ende einstecken (2).



2)

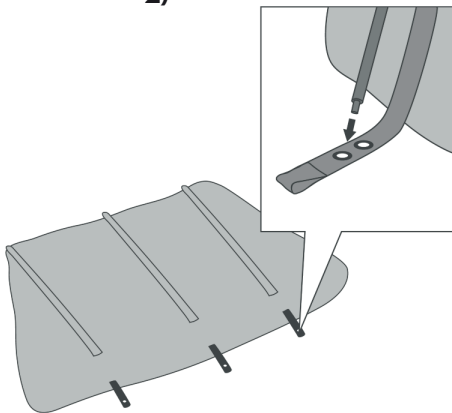

FR

Glissez à présent les arceaux avec précaution dans les fourreaux extérieurs respectifs (1). Ne forcez pas. En cas de résistance pendant cette opération, cherchez l'origine du problème pour y remédier. Mettez les arceaux sous tension en veillant à placer les extrémités pointues des arceaux dans les œillets prévus à cet effet et situés à l'extrémité ouverte du fourreau (2).

ZH

现在将帐杆小心插入各相应的外部帐杆安装通道中 (1)。帐杆插入过程中不得使用蛮力。帐杆插入或张紧过程中如果遇到阻力，请找出问题并加以解决。将帐杆处于张力之下，使杆端的尖端逐个插入开口帐杆通道端上各规定的环眼 (2)。



STEP 3 / SCHRITT 3 / ÉTAPE 3 / 步骤 3

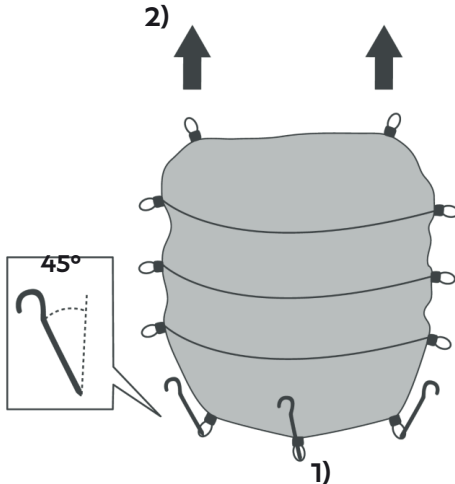

EN

Make sure all zips are closed, and anchor your flysheet at the rear (1). Next, take hold of the two vestibule anchor points and pull the tent forward, opening it up like a concertina (2). Straighten the tent and peg out the front and rear vestibules (3). Make sure that the flysheet guying straps at ground level are equally tensioned and that the tent is positioned in a straight line (3).

DE

Stellen Sie sicher, dass alle Reißverschlüsse geschlossen sind und fixieren Sie Ihr Außenzelt am Fußende (1). Nehmen Sie dann die beiden vorderen Apsiden-Befestigungen in die Hand und ziehen das Zelt nach vorne hin wie eine Ziehharmonika auseinander (2). Richten Sie das Zelt gerade aus und spannen Sie die vordere und hintere Apsis an den Abspannpunkten mit Heringen (3). Achten Sie darauf, dass die Bodenspannbänder des Außenzeltes gleichmäßig gespannt sind und das Zelt in einer Linie steht (3).



3)

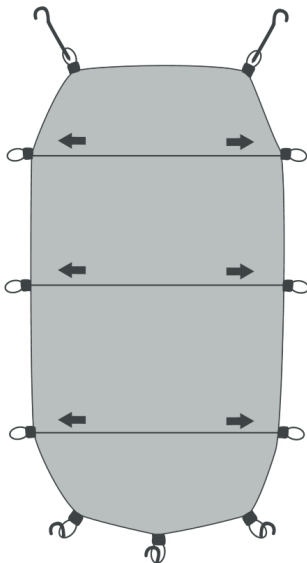

FR

Assurez-vous que tous les zips sont bien fermés et fixez la tente extérieure au pied de la tente (1).

Prenez ensuite les deux fixations avant de l'apside dans vos mains et étirez la tente vers l'avant pour la déplier tel un accordéon (2).

Mettez la tente droite et haubannez les apsides avant et arrière à l'aide des sardines sur les points de haubanages (3).

Assurez-vous que les sangles de tension au sol sont tendues de façon régulière et que la tente est alignée (3).

ZH

确定所有拉链处于拉上封闭状态,并将外帐固定在地面上(1)。

将前面两个半圆固件拿在手上,将帐篷向前拉,就像拉手风琴一样将帐篷展开(2)。将帐篷校正并用地钉将前后半圆部分张紧在锚固点上(3)。请您注意!使外帐的地面张紧带处于均匀张紧状态,并与帐篷成一轴线(3)。



STEP 4 / SCHRITT 4 / ÉTAPE 4 / 步骤 4

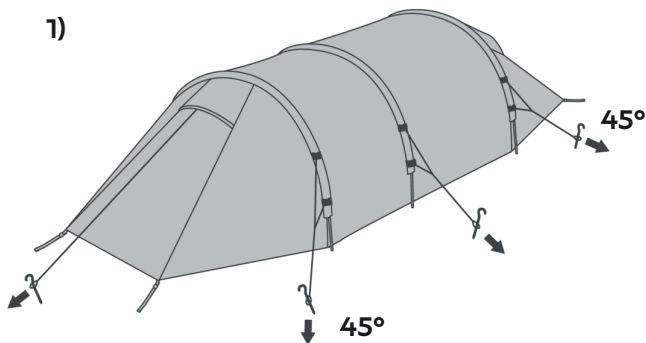

EN

Continue to tension the tent by pegging out the remaining anchor points. Peg out the remaining guy lines to make the tent stable in case of a storm (1).

When wet, the flysheet may stretch slightly. Re-guy where necessary.

FR

Fixez et tendez ensuite toutes les autres boucles de fixation. Puis tendez votre tente à l'aide des sardines restantes et des haubans prévus à cet effet de manière à ce qu'elle résiste au vent fort (1).

En cas d'humidité le matériau de la tente peut se détendre. Il faut alors légèrement le retendre.

DE

Fixieren und straffen Sie nachfolgend alle übrigen Befestigungs-Schlaufen. Spannen Sie Ihr Zelt anschließend mit Hilfe der dafür vorgesehenen Abspannleinen und der restlichen Heringe sturmstabil aus (1). Bei Nässe kann sich das Zeltmaterial dehnen. Es muss dann etwas nachgespannt werden.

ZH

固定和拉紧所有其他的固定套环。随后，借助锚固绳和剩余的地钉对帐篷进行锚固处理，使其具有抗风暴稳定性 (1)。

潮湿情况下帐篷材料会伸展。必须再进行张紧。



FOLDING INSTRUCTION / FALTANLEITUNG

1)

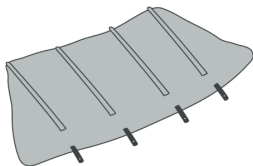

2)

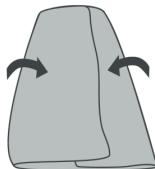

3)

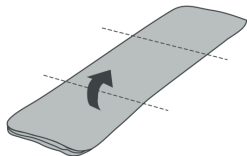

4)

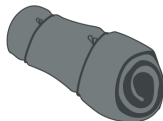
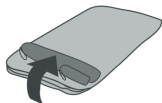

EN

Place the tent on its side (1) and fold it into thirds vertically (2). Then bring the vestibules in towards the centre and fold the tent lengthwise (3). Finally, roll the tent up around the pole bag (4).

FR

Tendez la tente sur le côté (1) et pliez-la en trois dans le sens de la hauteur (2). Rabattez les apsidés vers l'intérieur puis pliez la tente dans la longueur (3). Enfin, enrroulez la tente autour du sac d'arceaux (4).

DE

Legen Sie das Zelt auf die Seite (1) und dritteln Sie es in der Höhe (2). Anschließend werden die Apsiden nach innen geschlagen und das Zelt in Längsrichtung gefaltet (3). Schließlich wird das Zelt mit Hilfe des Gestängesacks eingerollt (4).

ZH

将帐篷放在一侧 (1) 并将其叠成三折 (2)。随后，帐篷的半圆部分向内放倒，纵向折叠帐篷 (3)。最后，借助一个撑杆袋将帐篷卷起 (4)。

EN

REPAIRS: Repair materials for minor repairs during usage are provided. Production faults will be repaired under the terms of our guarantee. Our service department will be pleased to perform other repairs for a small charge. Please send in your cleaned tent via your nearest dealer, enclosing clear repair instructions and proof of purchase.

STORAGE: Allow your tent to dry thoroughly while still assembled before storing it for any longer period. This will prevent mildew and damp stains forming.

UV RADIATION: Ultraviolet (UV) radiation damages all modern tent materials over the course of time. The special polyester tent material cannot permanently defy the effects of nature. For this reason, please avoid subjecting the tent to intensive sunlight for extended periods of time. JACK WOLFSKIN will not assume any liability for damage caused by ultraviolet radiation.

ADDITIONAL TIPS: Correct initial tensioning of the poles, the flysheet and the guylines is essential for a secure pitch and optimum wind stability. Check that the poles are correctly positioned and seated and always tension the flysheet and the guylines correctly. Take your time; a few minutes spent checking the tent during pitching will mean that you can relax when the weather next turns bad!

SEAM SEALANT

The major seams feature a special tape seal. However, we do recommend additional sealing both inside and out with PU seam sealant, particularly at those points where straps or rubber tensioning loops are integrated into the seam and thus interrupt the continuity of the tape seal.

DE

REPARATUREN: Reparatur-Materialien für kleine Reparaturen unterwegs liegen bei. Produktionsfehler werden im Rahmen der Garantieleistungen repariert. Andere Reparaturen führen wir gegen eine Gebühr gerne aus. Schicke das gereinigte Zelt mit klarer Reparatur-Kennzeichnung/-Anweisung und dem Kaufbeleg über deinen Fachhändler ein.

LAGERUNG: Bevor du dein Zelt längere Zeit lagerst, muss es vollkommen durchgetrocknet sein, sonst besteht die Gefahr von Schimmel- und Stockfleckenbildung.

UV-STRALHUNG: Ultraviolette (UV) Strahlung zerstört mit der Zeit alle modernen Zeltmaterialien. Das spezielle Polyester-Zeltmaterial kann auf Dauer der Natur nicht trotzen. Bitte vermeide deshalb dauerhafte intensive Sonneneinwirkung. JACK WOLFSKIN übernimmt keine Garantie für Schäden durch UV-Strahlung.

WEITERE TIPPS: Die stramme Grundspannung der Stangen, des Überzeltes und der Abspannleinen ist die Voraussetzung für besten Stand und Sturmstabilität deines Zeltes. Überprüfe den Sitz der Stangen und spanne Überzelt und Abspannleinen immer straff aus. Investiere beim Aufbau ruhig ein paar Minuten mehr an Zeit und Mühe, dann kannst du beim nächsten Wettereinbruch ganz entspannt sein.

NAHTDICHTER

Die wichtigsten Nähte sind mit einer speziellen Nahtband-Versiegelung versehen. Es empfiehlt sich, Nahtstellen, in die Bänder oder Gummilitzen mit eingefasst sind und die so die Bandabklebung unterbrechen, von innen und außen zusätzlich mit PU-Nahtdichter abzudichten. Diese sind im Fachhandel erhältlich.

RÉPARATIONS : Un kit de réparation pour les petites réparations en voyage est fourni. Les défauts de fabrication seront réparés dans le cadre de la garantie.

Nous effectuons volontiers toutes autres réparations moyennant un paiement. Faites-nous parvenir la tente via votre revendeur en indiquant clairement les endroits à réparer, accompagné de votre preuve d'achat.

STOCKAGE : Avant de stocker votre tente pour une durée prolongée, veillez à ce qu'elle soit complètement sèche, faute de quoi des taches de moisissures ou d'humidité peuvent se former.

RAYONS UV : Au fil du temps, les rayons ultraviolets (UV) endommagent tous les matériaux modernes de tentes. Le matériau de tente spécial en polyester ne résiste pas aux effets du temps sur le long terme. C'est pourquoi, il est conseillé d'éviter toute exposition prolongée et intensive au soleil. JACK WOLFSKIN décline toute responsabilité quant aux dommages causés par des rayonnements UV.

AUTRES CONSEILS : Une forte tension de base des piquets, de la tente extérieure et des haubans garantira une bonne stabilité et une meilleure résistance aux intempéries de votre tente. Vérifiez le bon maintien des arceaux et tendez toujours fortement la tente extérieure et les haubans. Mieux vaut prendre quelques minutes de plus pour le montage, pour être tranquille lorsque le mauvais temps arrive.

IMPERMÉABILISANT À COUTURES

Les coutures importantes sont recouvertes d'une bande scellée spéciale. Il est recommandé de sceller de nouveau les endroits des coutures, où des bandes ou bien des cordons en caoutchouc ont été intégrés et interrompent ainsi la bande scellée, avec l'imperméabilisant à coutures en polyuréthane. Ces produits d'étanchéité pour joints en PU sont disponibles dans les magasins spécialisés.

ZH

维修：附带用于途中小修小补的维修材料。生产缺陷在质量保证和保修框架内修理。我们在收取一定费用情况下，乐于提供其他维修。请将清洁后的帐篷以及明确的维修标记/维修说明，包括您的购买凭据通过您的专业经销商寄给我方。

存储：在将您的帐篷长时间存储前，必须使其彻底干燥，否则会有发霉以及构成霉斑的危险。

紫外线辐射：紫外线辐射会破坏所有时尚的帐篷材料。特种聚酯帐篷材料不能长期抵御自然的侵蚀。因此请避免持久的高强度日光作用。对紫外线辐射造成的损伤，JACK WOLFSKIN 不承担责任。

其他提示：绷紧帐杆、帐顶以及锚固绳的基本张力是使帐篷具有最佳搭建状态，并具气候稳定性的前提条件。请您检查帐杆是否插好，并使外帐和锚固绳始终绷紧。在搭建时请多花几分钟时间并多点耐心，这样在下次风云突变时您可完全放松。

内接缝密封：重要接缝用一种专用接缝带进行了蒙护密封。建议在带子或松紧带接缝处以及带子胶合容易断裂处，用随附的PU接缝密封材料从内、外加以密封。不承担任何形式的粘合质保。

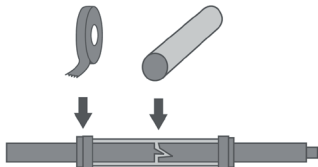

EN

NORTH TUNNEL II is a wind-stable all-round tent designed for excellent comfort in demanding conditions. External pole sleeves make the tent fast and easy to assemble in one simple procedure.

A huge vestibule and two vents improve the tent climate. Additional useful features include a volume-adjustable pack sack, mesh pockets and drying line loops inside the tent.

DE

NORTH TUNNEL II ist ein sturmstabiles Allround-tunnelzelt mit viel Komfort für den anspruchsvollen Einsatz. Durch die außenliegenden Gestängekanäle ist das komplette Zelt in einem Vorgang leicht und schnell aufzubauen.

Die große Apsis und zwei Belüftungen erhöhen die Lebensqualität. Zusätzlichen Nutzen bieten der variable Kompressions-Packsack, die Netztaschen und Wäscheleinen Schlaufen im Innenzelt.

www.jack-wolfskin.com

JACK WOLFSKIN

Ausrüstung für Draussen GmbH & Co. KGaA

Jack Wolfskin Kreisel 1

65510 Idstein · Germany

FR

La tente **NORTH TUNNEL II** est une tente polyvalente, résistante au vent, avec beaucoup de confort, pour une utilisation sous conditions exigeantes. Grâce aux fourreaux situés à l'extérieur, la tente peut être montée d'un trait, facilement et rapidement. La grande apside et les 2 aérations améliorent encore le confort. Le sac de compression, les poches filet et les boucles de fixation pour corde à linge de la tente intérieure, offrent encore davantage de confort.

ZH

NORTH TUNNEL II 是一种具有抗风暴雨稳定性的多功能隧道式帐篷，能为高要求的使用提供许多舒适性。

通过外部支撑杆安装通道使整个帐篷的搭建在一个安装过程中方便、迅速地完成。

较大的帐篷半圆部分以及2个通风口提高了生活质量。不同的压缩包装袋、内帐中的网袋和晾衣绳套环提供了附加的使用优点。